

LED HEAT SINK HYC® FL-WHP-1200-B

HYC® シリーズは、当社が長年培ってきたエレクトロニクス製品の放熱・冷却技術とノウハウを活かして開発されたLED照明用放熱製品です。独自の技術によって高出力のCOBモジュールにも対応する優れた放熱性能と、従来の鋳物製／押出製放熱部品の重量に比べて半分以下という大幅な軽量化を実現しました。倉庫、工場、体育館、大型ホール、等施設向けの高天井用照明や競技場等向けの屋外投光器などで主に使用されているハイパワーCOBモジュールの冷却に最適です。



性能

熱性能(傾き別)

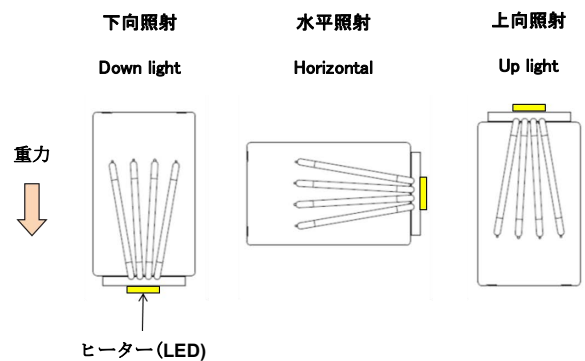
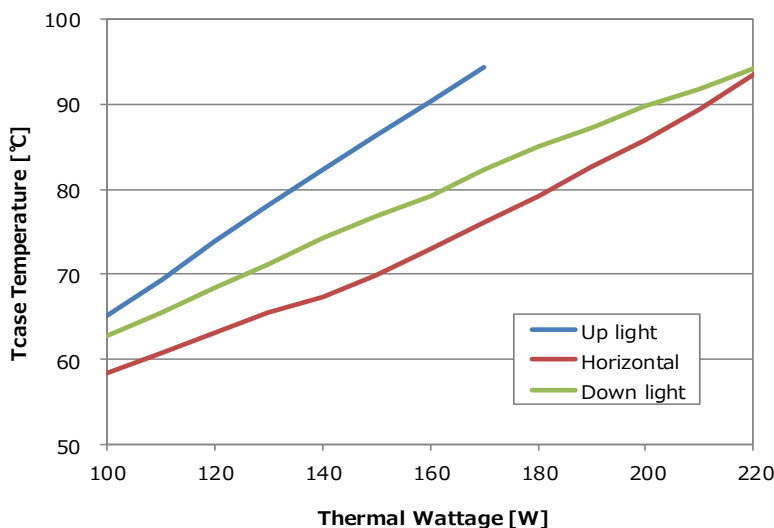

<評価条件>

放熱条件: 自然空冷

環境温度: 25°C

ヒーターサイズ: 40mm x 40mm

TIM: Shinetsu X23-7783D

熱性能 (条件: 下向き照射)

熱量 [W]	熱抵抗 [°C/W]	ヒートシンクT (上昇温度)
180	0.299	53.9
200	0.303	60.6
220	0.312	68.6

構造

材質	アルミ、銅
色/質感	黒/マット
重量	1.2 kg
規制	RoHS

免責事項:

当社は、HYC製品の適合性に関していかなる保証をすることはできません。お客様には、独自の製品に組み込んだ状態で評価を行って頂く必要があります。放熱性能は、気密性、設置方向、環境温度、風の流れ及び他の環境条件に応じて変わります。当社はいかなる種類の偶発的または間接的損害に対して責任を負うことはできません。当社から発信される、すべての情報は任意の時点で変更する可能性があり、当社はその権利を有します。詳細については、当社サマー・電子部品事業部門までお問い合わせください。

寸法

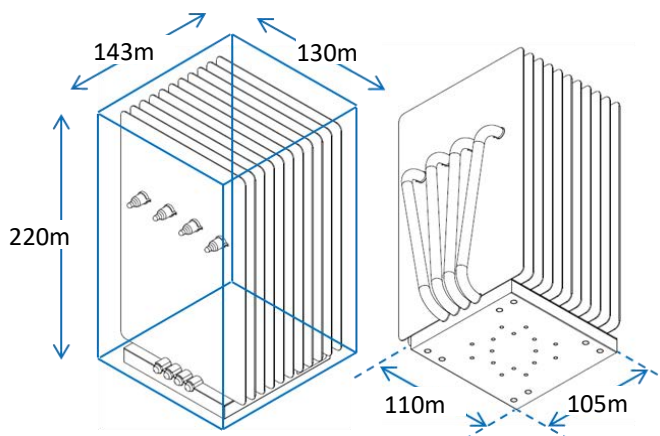

標準ネジ穴

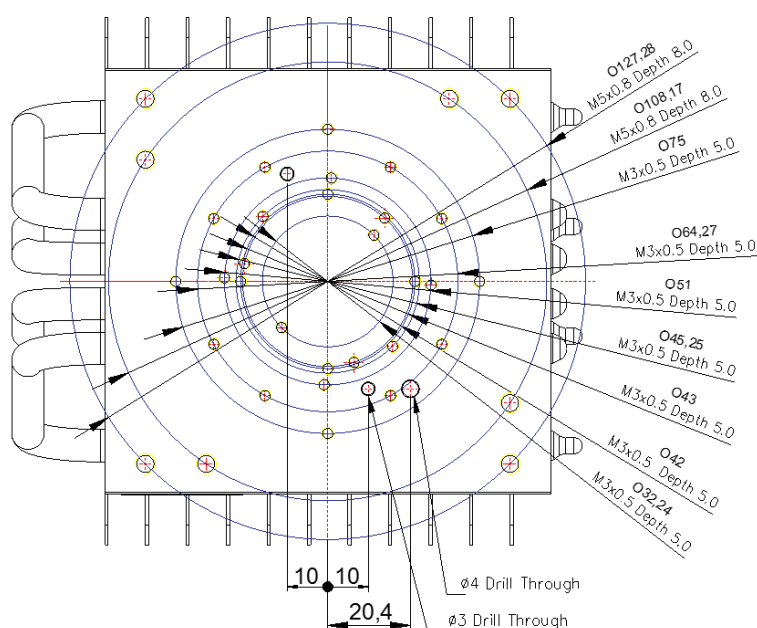

	Concentric Circle	M	N	Brand	Part Name/ Part Number
COB	32.24	M3	2	Citizen	CLU04
	45.25	M3	2	Citizen	CLU05
	43	M3	4	BridgeLux	Vero29
	64.27	M3	8	Vossloh	Luga Industrial 2014
HOLDER	42	M3	3	B&W	4XX / Typ Z1
	51	M3	4	B&W	4XX / Typ L4
LENS	75	M3	4	Ledil	Ledil Stella Lens
CABLE	—	φ3	2		Cable
	—	φ4	1		Cable
HOUSING	127.28	M5	4		Housing
	108.17	M5	4		Housing

免責事項:

当社は、HYC製品の適合性に関していかなる保証をすることはできません。お客様には、独自の製品に組み込んだ状態で評価を行って頂く必要があります。放熱性能は、気密性、設置方向、環境温度、風の流れ及び他の環境条件に応じて変わります。当社はいかなる種類の偶発的または間接的損害に対して責任を負うことはできません。当社から発信される、すべての情報は任意の時点で変更する可能性があり、当社はその権利を有します。詳細については、当社サマー・電子部品事業部門までお問い合わせください。