

スライドドアハーネス

Slide Door Harness

配線体に連続屈曲に強いフラットケーブルを適用し、「断線しない」スライドドアハーネスを実現。

-40°C(低温) ~ 85°C(高温) の環境下でも性能の低下がないことを確認済みのため、世界中のあらゆる仕向地に対応可能です。



■ スライドドアハーネスとは

車体とスライドドアを常時電氣的に接続する配線部品をスライドドアハーネスと呼称しています。

スライドドア搭載の全補機に対して、給電/信号伝達を担っているため、断線することなくスライドドアの開閉動作に追従する耐久性が要求されます。



スライドドアハーネス

■ 特長

特長：高耐久性、小型、軽量

◎高耐久性

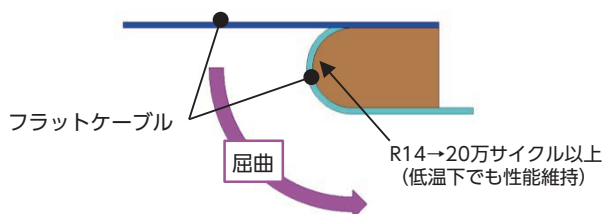

◎小型・軽量

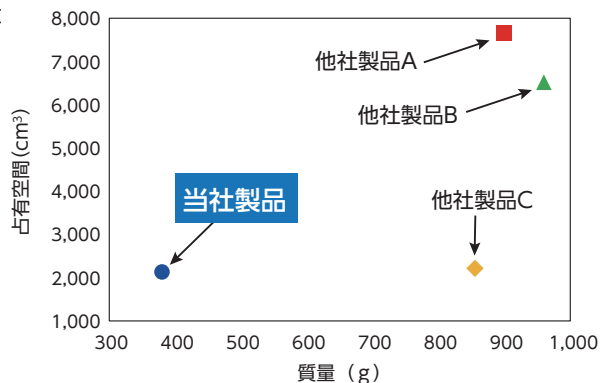

特長	車両のうれしさ
高耐久性	・使用環境を問わず、スライドドア開閉機能の信頼性が向上
小型	・補機レイアウトの自由度向上 ・ドアトリムの薄型化可能 (室内空間の拡大に寄与)
軽量	・燃費向上に寄与

■ 構造

◎例) スライドドア移動量800mm車両

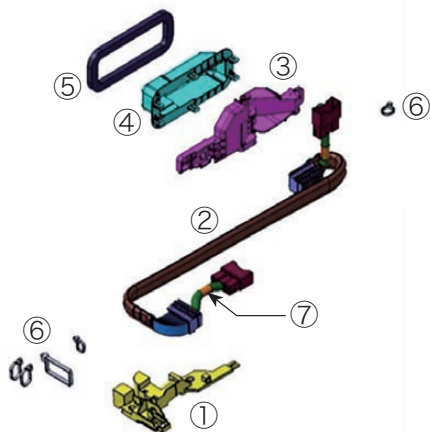

	部品名	使用数
①	ボデー側部品	1
②	外装チューブ	1
③	ドア側部品 A	1
④	ドア側部品 B	1
⑤	防水シール	1
⑥	結束バンド	5
⑦	配線体 ASSY	1

①、③は車両固定用部品です。(車両条件により形状は異なります)
 ④、⑤は車両条件により使用、不使用となります。
 ⑦は回路仕様により構成が変化します。

■ 製品への適用技術

◎配線体に高屈曲性能の
当社製フラットケーブルを適用



◎当社独自のピース接続を用いたWF端子にて、
電線とフラットケーブルを直接接続

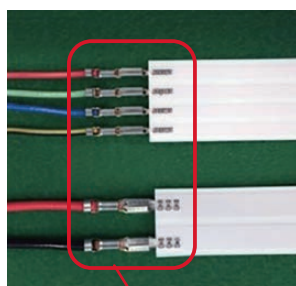

WF端子部をブチルパッドで覆うことで防水対応も可能

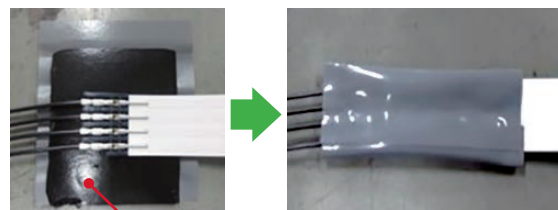

■ ベンチマーク

	当社製品	他社製品 A	他社製品 B	他社製品 C
配線体種類	フラットケーブル	AESSXf	AESSXf / HFSS AVSS / CIVUS	AESSXf
最小屈曲半径	R14	R30	R40	R30
回路数	22 回路	19 回路	26 回路	23 回路
占有空間	2,130 cm ³	7,730 cm ³	6,520 cm ³	2,190 cm ³
質量	380 g	900 g	960 g	850 g
部品種類 (機構部品のみに)	6 種類	15 種類	20 種類	10 種類
部品点数 (機構部品のみに)	10 個	25 個	23 個	38 個

古河電気工業株式会社 <https://www.furukawa.co.jp/>

自動車部品事業部門

本社 〒100-8322 東京都千代田区大手町2丁目6番4号 (常盤橋タワー)
 中部営業部 〒471-0842 愛知県豊田市土橋町4-15

TEL. (03) 6281-8585 FAX. (03) 6281-8634
 TEL. (0565) 25-2755 FAX. (0565) 25-2720

・このカタログの内容はお断りなく変更することがありますのでご了承ください。
 ・このカタログに記載されている会社名および商品名は各社の登録商標または商標です。

輸出管理規制について 本書に記載されている製品・技術情報は、我が国の「外国為替及び外国貿易法並びにその関連法令」の適用を受ける場合があります。また、米国輸出管理規則 (EAR: Export Administration Regulations) の適用を受ける場合があります。本書に記載されている製品・技術情報を輸出および再輸出する場合は、お客様の責任および費用負担において、必要となる手続きをお取りください。詳しい手続きについては、経済産業省 または 米国商務省へお問い合わせください。