

# 防水型過電流遮断器・漏電遮断器 ジョイントユニット

## ■概要

ジョイントユニットは、街路灯ポール内に設置して器具と電線を接続するブレーカ内蔵型の配線ユニットです。内蔵されたブレーカを防水カバーで覆い、樹脂で埋めた配線部より接続用のリード線が引き出された防水型の配線ユニットです。

## ■特長

- 電源線、安定器コードなどの接続作業がポールの外で行えます。
- 接続は、現場の標準的な工法(圧着接続子)で行えます。
- 結露防塵対策が万全！(JIS C 0920の保護等級IP 67)
- ボディがコンパクトなので取付けがとても簡単です。  
しかも安定器の交換が容易に行えます。



ジョイント  
ユニット

## ■仕様

本製品に使用する部品はJISまたは電気用品に適合したものです。

型式	FMN-15A	FMT-15A	FEN-15A	FET-15A
遮断器	過電流遮断器		漏電遮断器	
フレーム (AF)	30	30	30	30
定格電圧 (V)	110/220	110/220	100/200	100/200
定格電流 (A)	15	15	15	15
定格感度電流 (mA)	—	—	30	30
自動点滅器対応	無	有	無	有
取付寸法 (mm)	取付板寸法 横84×縦190 以上、取付ピッチ 170 ~ 190			
リード線	EM IE/F線 2mm <sup>2</sup> 長さ=約500mm付			
付属部品	取付ネジ M6×L16 2個			

## ■構造

型式：FMT-15A

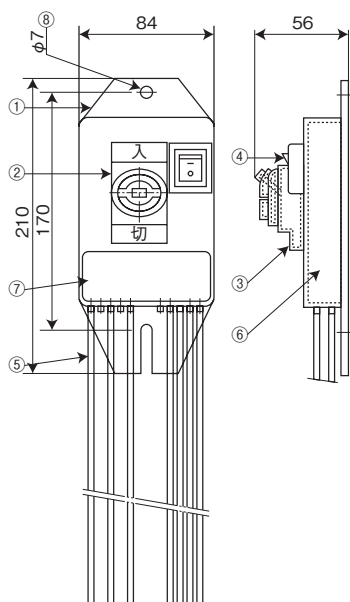

品番	部品名称	数量
①	ベースプレート	1
②	ブレーカ (MCB)	1
③	ブレーカカバー	1
④	テストSW	1
⑤	EM IE/F線	1式
⑥	ポッティング	1
⑦	銘板	1
⑧	十字穴付トラス小ネジ	2