

グリーントラフ専用 トラフ橋

Bound to Innovate

特許出願中

古河電工の
トラフ橋だから



- 掘削作業を **低減**
 - 障害物回避が **可能**
 - レベル合わせが **簡単**
 - コンクリート支持杭に比べ
重さが **1/7** に
- 例) 86kg→12kg 1箇所あたり
(サイズ120の場合)

従来型コンクリートトラフとのコスト比較

コンクリートトラフ+トラフ橋を 100 とすると

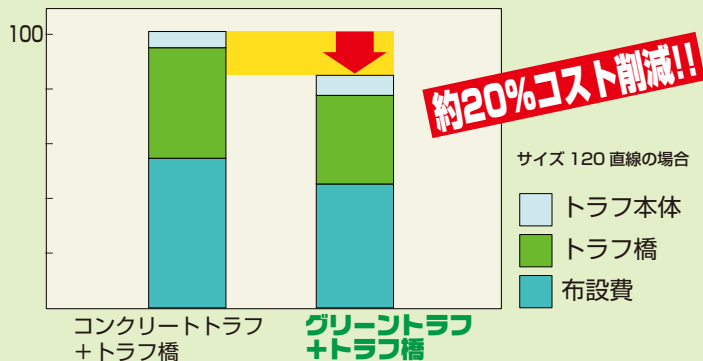

※諸条件により異なります。



古河電工



参考図

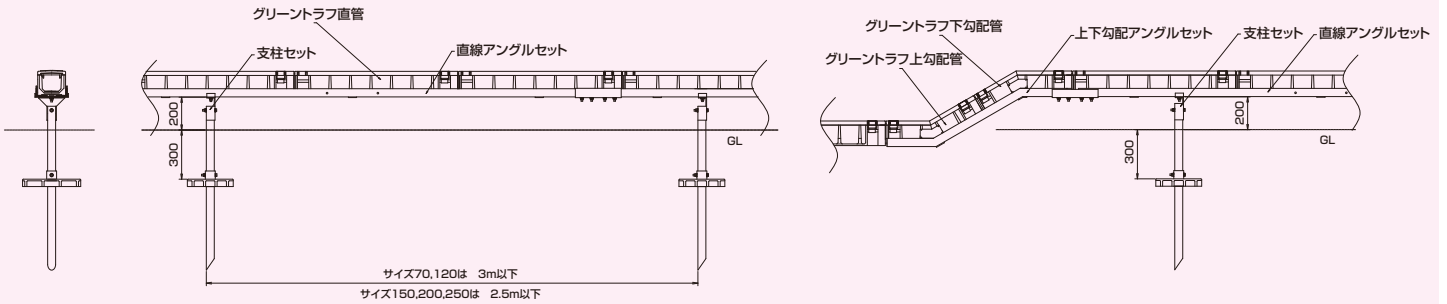

直線アングルセット



品番	サイズ	長さ	質量(kg)
TK-ANG-70-3000	グリーントラフ 70用	3.0m	30 (接続金具含む)
TK-ANG-120-3000	グリーントラフ 120用	3.0m	30 (接続金具含む)
TK-ANG-150-2500	グリーントラフ 150用	2.5m	25 (接続金具含む)
TK-ANG-200-2500	グリーントラフ 200用	2.5m	25 (接続金具含む)
TK-ANG-250-2500	グリーントラフ 250用	2.5m	33 (接続金具含む)

上下勾配アングルセット



品番	サイズ	質量(kg)
TK-ANG-70-UD	グリーントラフ 70用	13 (接続金具含む)
TK-ANG-120-UD	グリーントラフ 120用	13 (接続金具含む)
TK-ANG-150-UD	グリーントラフ 150用	13 (接続金具含む)
TK-ANG-200-UD	グリーントラフ 200用	11 (接続金具含む)
TK-ANG-250-UD	グリーントラフ 250用	13 (接続金具含む)

支柱セット



品番	サイズ	質量(kg)
TK-KUI-70	グリーントラフ 70用	12
TK-KUI-120	グリーントラフ 120用	12
TK-KUI-150	グリーントラフ 150用	12
TK-KUI-200	グリーントラフ 200用	12
TK-KUI-250	グリーントラフ 250用	14

リサイクル樹脂製ケーブルトラフ

グリーントラフ®

軽い!!

強い!!

再利用!!

リサイクルプラスチックを使用し環境にやさしいケーブルトラフ。
耐衝撃性、耐候性に優れるほか塩害にも強く耐久性があり、しかも軽量と理想的。



古河電気工業株式会社

<http://www.furukawa.co.jp/recycle/>

本社	〒100-8322	東京都千代田区丸の内 2丁目 2番 3号 (丸の内仲通りビル)	TEL. (03) 3286-3195
関西支社	〒530-0004	大阪市北区堂島浜 2丁目 1番 29号 (古河ビル)	TEL. (06) 6346-4057
中部支社	〒461-0005	名古屋市東区東桜 1丁目 14番 25号 (テレビアビル)	TEL. (052) 972-8143
九州支社	〒812-0011	福岡市博多区博多駅前 3丁目 2番 1号 (日本生命博多駅前ビル)	TEL. (092) 483-5532

販売代理店