

仕様書 PF 第 0 3 0 1 8 号 B

年 月 日

エフレックス用直線接続材料
(テープ式)

仕 様 書

古河電気工業株式会社
AT・機能樹脂事業部門
機能樹脂技術開発部

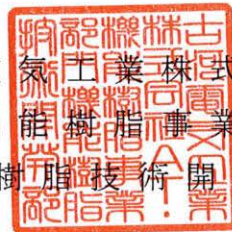

1. 適用範囲

本仕様書は、エフレックス相互の接続に使用する直線接続材料について適用します。

2. 構造

直線スリーブは黒色の高密度ポリエチレン製とし、その構造は図-1、寸法は表-1のとおりとします。

図 - 1



表-1

(単位：mm)

品番	呼び径	Do 外 径	Di 内 径	L 全 長
FS-30	φ 30	48	38±2	70
FS-40	φ 40	63	51±2	89
FS-50	φ 50	72	61±2	113
FS-65	φ 65	94	79±3	148
FS-80	φ 80	114	95±3	172
FS-100	φ 100	141	116±3	222
FS-125	φ 125	176	140±4	273
FS-150	φ 150	207	169±4	228
FS-200	φ 200	272	219±4	271

3. テープ類の仕様

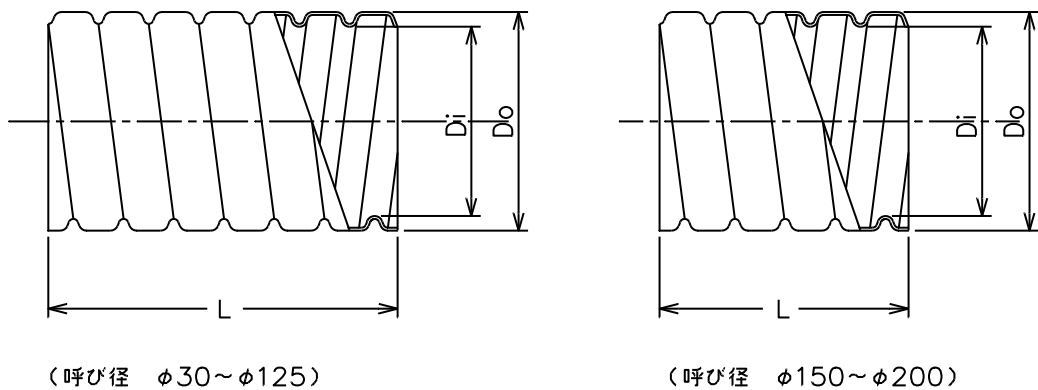
テープ類の仕様を表-2に示します。

表-2

名 称	エフレックスサイズ	厚 さ	幅	長 さ	数 量
シーリングテープ	φ 30	2mm	30mm	300mm	1 巻
	φ 40	2mm	30mm	380mm	1 巻
	φ 50	2mm	30mm	460mm	1 巻
	φ 65	3mm	35mm	290mm	2 巻
	φ 80	3mm	35mm	350mm	2 巻
	φ 100	5mm	40mm	450mm	2 巻
	φ 125	7mm	40mm	550mm	2 巻
	φ 150	7mm	50mm	640mm	2 巻
	φ 200	10mm	60mm	840mm	2 巻
バルコテープ	φ 30、φ 40	0.5mm	20mm	2.0m	1 巻
	φ 50	0.5mm	30mm	2.5m	1 巻
	φ 65、φ 80	0.5mm	30mm	2.5m	1 巻
	φ 100	0.7mm	40mm	5m	1 巻
	φ 125、φ 150	0.7mm	40mm	7.0m	1 巻
	φ 200	0.7mm	40mm	7.0m	2 巻
PVC テープ	φ 30～φ 65	0.2mm	19mm	5m	1 巻
	φ 80	0.2mm	19mm	10m	1 巻
	φ 100～φ 150	0.2mm	30mm	10m	1 巻
	φ 200	0.2mm	40mm	10m	1 巻

4. その他

本書記載の仕様は、製品改良等のためことわりなく変更する場合がありますのでご了承ください。

以 上